



Normalsaugende Kreiselpumpen **HAG HPC160**

Leistungen

Die Auswahl an Pumpen dieser Baureihe zeichnet sich aus durch:

- **besonders breite und stabile Kennlinien (gutes Verhältnis zwischen maximaler und minimaler Förderhöhe)**
- **Leistungen mit hohen absoluten Werten und flachen Kurven**
- **flache Leistungsaufnahmekurven bei hohen Ausflußmengen, um die Überlastung der Motoren auch bei Dauerbetrieb zu vermeiden**
- **gute Ansaugleistungen, sowohl bei geringen als auch bei hohen Ausflußmengen.**

Kurventoleranz gemäß EN ISO 9906 Grad 3



Ausschreibungstext

...1.. Stk. horizontale einstufige Kreiselpumpe(n) mit einem zentrifugalen, statisch und dynamisch gewuchtetem Messinglaufrad zur Vermeidung von unregelmäßigen Axialschüben. Pumpenhäuser ausgeführt in GG mit Entleerungsschraube und Füllschraube aus Messing. Die Pumpe ist ausgeführt mit einem direkt angeflanschten gekapselten Hochleistungsasynchronmotor, mit einer Welle aus rostfreiem Stahl, außen-belüftet, sehr leise, Bauform B5, für Dauerbetrieb geeignet. **Ausführung und Sicherheitsvorschriften** gemäß
EN 60335-1 (IEC 335-1, CEI 61-150)
EN 60034-1 (IEC 34-1, CEI 2-3).-3.

Konstruktive Merkmale

- **Saugseitendeckel** aus GG ausgeführt mit Ansaugstutzen, Abblaspfropfen und Füllschraube.
- **Laterne kombiniert mit dem vorderen Motorlagerbock** aus GG ausgeführt mit vorderem Motorlagersitz.
- **Laufrad** Messinglegierung
- **Motorwelle** rostfreier Stahl EN 10088-3 - 1.4104.
- **Wellenabdichtung** hochwertige Gleitringdichtung aus Keramik und Graphit
- **Motor** gekapselter Hochleistungsasynchronmotor, außenbelüftet, sehr leise, Bauform B5, für Dauerbetrieb geeignet. Drehstrommotoren müssen mit einem geeignetem Motorschutz versehen werden.
- **Schutz** IP 44
- **Isolierung** Klasse F
- **Ausführung und Sicherheitsvorschriften** gemäß EN 60335-1 (IEC 335-1, CEI 61-150)
EN 60034-1 (IEC 34-1, CEI 2-3).-3.

Beispiel:

Fördermedium:	Wasser
Temperatur:	max: 90°C
Saughöhe max:	7m
Fördermenge:	200 L/min
Förderhöhe:	32m
Motorleistung:	1,1kW
Nennspannung:	400V
Schutzart:	IP 44
Isolierklasse	Klasse F
Fabrikat:	HAG
Type:	HPC 160C

Normalsaugende Kreiselpumpen HAG HPC

Arbeitsweise

Die Baureihe HAG HPC umfaßt Elektropumpen mit einem zentrifugalen Messinglaufrad. Das Messinglaufrad, das am Ende der Motorwelle montiert ist versetzt die Flüssigkeit mit einem minimalen hydraulischen Verlust in eine radiale Bewegung von der Mitte nach außen, wobei die Energie sowohl in Form von Druck als auch von Beschleunigung weitergegeben wird.

Verwendung und Einbau

Die Pumpen der Baureihe HPC eignen sich zum Fördern von sauberem Wasser und chemisch nicht aggressiven Flüssigkeiten. Durch die großzügige Dimensionierung und der Verwendung von ausgezeichneten Materialien sind diese Pumpen sowohl für den industriellen Gebrauch als auch für den Einsatz in der Hauswasserversorgung bzw. in der Bewässerung bestens geeignet. Die Pumpen dieser Baureihe zeichnen sich durch hohe Wirkungsgrade, Dauerlaufeignung bzw. durch große Belastbarkeit aus. Der Einbau muß in trockenen, witterungsgeschützten Räumen erfolgen.

Dimensionen

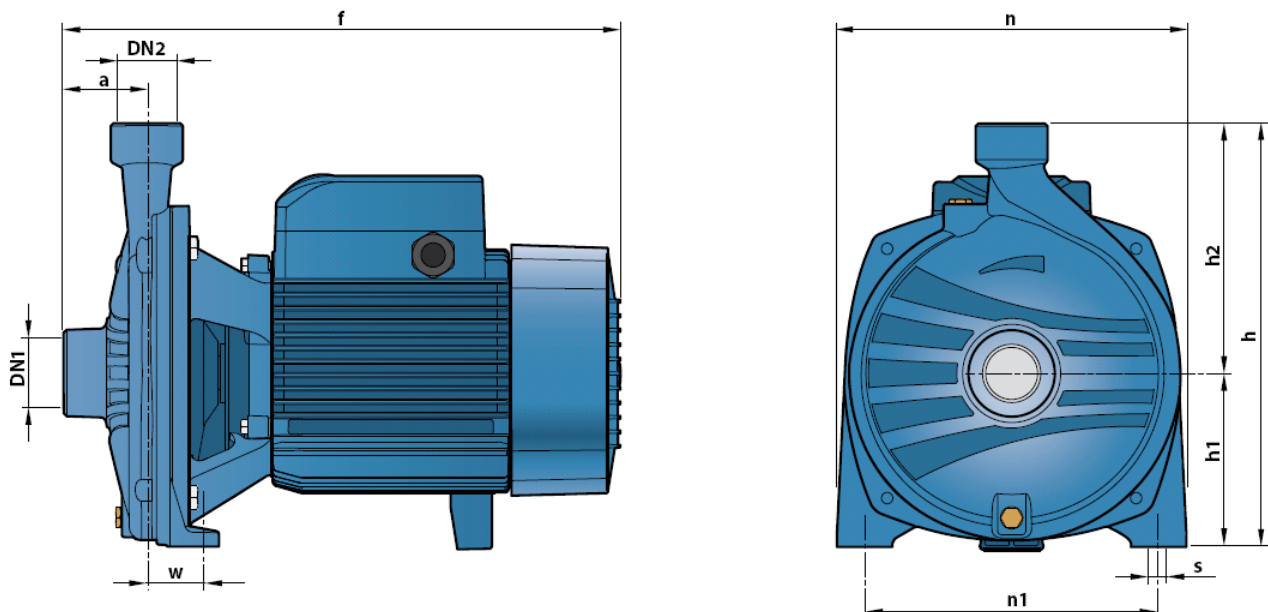

Abmessungen und Anschlußdimensionen

Type	DN1	DN2	Dimensionen									
			a	f	h	h1	h2	n	n1	w	s	kg
HPC 160C	6/4"	1"	54	373	260	110	150	207	165	44,5	11	17,7
HPC 160B												21,0
HPC 160A												21,0
HPC 210C	6/4"	1"	60	402	305	125	180	252	210	39,5	11	27,5
HPC 210B												30,0
HPC 210A												32,0



Normalsaugende Kreiselpumpen **HAG HPC**

Technische Daten:

Fördermedium: reines, nicht verschmutztes Wasser bis zu einer Temperatur von max. 90°C.
Umgebungstemperatur: max. 40°C
Spannungsschwankung: max. ±5%
Q max.: 280 L/min
H max.: 61m
Saughöhe max.: 7m

Konstruktionsmerkmale:

- Laufräder aus Messing
- Gleitringdichtung aus Keramik und Graphit
- Motorwelle aus rostfreiem Stahl EN 10088-3 - 1.4104
- Pumpengehäuse aus GG

Leistungskurven bei n= 2900 min⁻¹

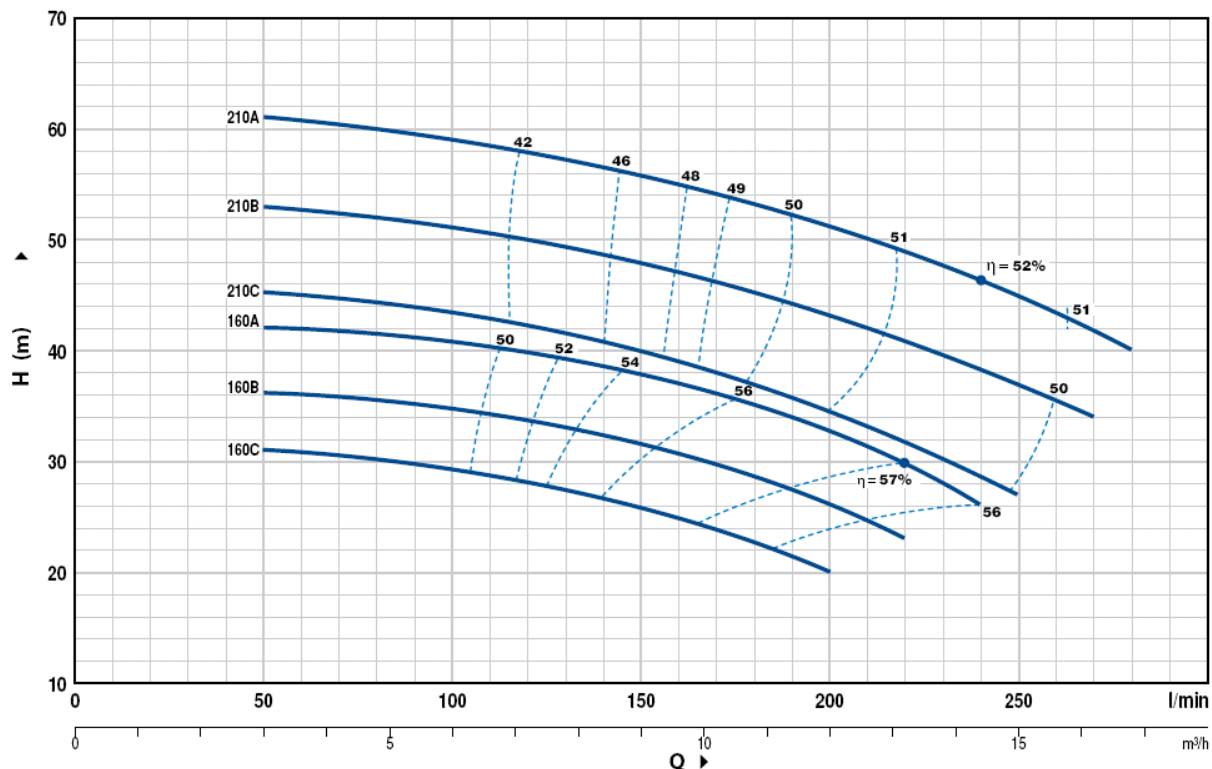

Leistungstabelle

Pumpe	kW	A 400V	Q														
			0	3	4,5	6	7,5	9	10,5	12	13,2	14,4	15	16,2	16,8		
			H														
			0	50	75	100	125	150	175	200	220	240	250	270	280		
HPC 160C	1,1	3,3	32	31	30,5	29,5	28	26	23	20							
HPC 160B	1,5	4,2	37	36	35,5	34,5	33,5	31,5	29	26,5	23						
HPC 160A	2,2	5,1	43	42	41,5	40,5	39,5	38	35,5	33	30	26					
HPC 210C	2,2	5,3	46	45,5	44,5	43,5	42	40	37,5	34,5	32	28,5	27				
HPC 210B	3	6,5	54	53	52	51	49,5	48	45,5	43	40	38,5	37	34			
HPC 210A	4	8,5	61	61	60	59	57,5	56	53,5	51	49	46,5	45	42	40		